



Ausschreibung Jugitag Sportunion Zentralschweiz  
Sonntag 2. Juni 2024 in Rothenburg





## Das OK Jugitag heisst euch im Namen vom TSV Rothenburg herzlich Willkommen

Liebe Jugileiterinnen, Jugileiter und Kinder

Die Vorbereitungen für den Jugitag der Sport Union Zentralschweiz vom 2. Juni 2024 in Rothenburg sind in vollem Gange. Der TSV Rothenburg freut sich bereits jetzt schon auf einen gelungenen Anlass mit vielen fröhlichen Gesichtern auf der Sportanlage Chärnsmatt.

Wir möchten allen Beteiligten einen erfolgreichen und unvergesslichen Jugitag 2024 bieten.

Auf den nachfolgenden Seiten könnt ihr alle wichtigen Angaben zum gesamten Ablauf des Gruppenwettkampfes entnehmen.

Bitte beachtet, dass die folgenden sechs Disziplinen und die Kantonalstafette angeboten werden:

- Hindernislauf
- Dreieckball
- Ballzielwurf
- Korbeinwurf
- Pendelstafette
- Crossstafette

Wir freuen uns, am Sonntag, den 02. Juni.2024 möglichst viele sportbegeisterte Kinder und Jugendliche, Leiterinnen und Leiter, Eltern und weitere Sportbegeisterte Personen in auf der Sportanlage Chärnsmatt begrüßen zu dürfen.

Eine erfolgreiche Vorbereitung wünscht euch der TSV Rothenburg und ganz besonders das OK Jugitag 2024

Beat Meyer  
Wettkampfleiter

Alexander de Beus  
OK Präsident



**RAIFFEISEN**



## Allgemeine Info Jugitag Sonntag, den 2. Juni 2024

**Anmeldung:** Mit erfolgter Einzahlung ist die Anmeldung auch rechtsgültig.

**Anmeldeschluss:** Samstag, 04. Mai 2024

**Anmeldestelle:**

- E-Mail mit dem beiliegenden Formular an [beat.j.meyer@bluewin.ch](mailto:beat.j.meyer@bluewin.ch) oder
- Online- via: <https://forms.office.com/r/4H7yj5ucWn> (oder Scanne QR-Code)



**Auskünfte:**

- Alexander de Beus (OK Präsident) [alx.dbeus@gmail.com](mailto:alx.dbeus@gmail.com) Tel. 079 378 87 91
- Beat Meyer (Wettkampf Infos), [beat.j.meyer@bluewin.ch](mailto:beat.j.meyer@bluewin.ch)

**Wettkampfanlagen:** Sportanlage Chärnsmatt, 6023 Rothenburg

**Anreise:** Eine begrenzte Anzahl von Parkplätzen steht nahe dem Wettkampfplatz zur Verfügung. Wir empfehlen, Fahrgemeinschaften zu bilden oder mit öffentlichen Verkehrsmitteln anzureisen (Bushaltestellen: Eschenbachstrasse oder Lindau).

**Garderoben / Duschen:** Chärnshalle, Rothenburg

**Versicherung:** Die Versicherung ist Sache der Teilnehmer. Der Veranstalter lehnt jede Haftung für Unfälle, Sachschaden und Diebstähle ab.

**Sanität:** Bei Verletzungen leistet der Samariterverein Rothenburg erste Hilfe.

**Verpflegung:** Festwirtschaft auf dem Wettkampareal.

**Durchführung:** Der Jugitag findet bei jeder Witterung statt.

**Zeitplan:** Bis spätestens zwei Wochen vor dem Wettkampf wird der Zeitplan an die Vereinsverantwortliche verschickt und auf der Homepage <https://tsv-rothenburg.ch/jugitag2024> publiziert.

**Fundbüro:** Während des Anlasses befindet sich das Fundbüro im Wettkampfbüro. Vermisstmeldungen nach dem Anlass bitte per E-Mail an [alx.dbeus@gmail.com](mailto:alx.dbeus@gmail.com) melden.

**Startgeld**

Gruppenwettkampf pro Gruppe Fr. 60.00

Kantonalstafette pro Gruppe Fr. 40.00

Das Startgeld bitten wir dich mit der Anmeldung auf unser Bankkonto zu überweisen. Nur mit der erfolgten Einzahlung ist deine Gruppe auch angemeldet.

**Kontoangaben**

CH04 8080 8005 6535 2824 4, lautend auf TSV Rothenburg, 6023 Rothenburg.

## Weisungen Jugitag 02.06.2024 Rothenburg

### 1. Teilnahmeberechtigt

Teilnahmeberechtigt sind die Mitglieder der Vereine der Sport Union Zentralschweiz. Ausnahmen werden vom OK Jugitag 2024 persönlich eingeladen.

### 2. Kategorien und Gruppen

#### Mädchen / Knaben

Es wird gruppenweise gestartet. Jede Gruppe besteht aus mindestens sechs Mädchen oder sechs Knaben. Die Gruppe kann auch aus mehr als sechs Kindern bestehen; es dürfen jedoch pro Disziplin nur sechs Kinder eingesetzt werden. Jedes teilnehmende Kind darf nur in einer Gruppe starten.

#### Mixed

6 bis max. 8 teilnehmende Kinder bilden eine Gruppe.

Pro Disziplin dürfen nur 6 Kinder eingesetzt werden.

Bei den Mixed-Gruppen müssen pro Disziplin mind. 3 Mädchen starten.

#### Kategorien

Knaben, Mädchen und Mixed Kat. A

Knaben, Mädchen und Mixed Kat. B

Knaben, Mädchen und Mixed Kat. C

#### Alter

2007 / 2008 / 2009 / 2010

2011 / 2012 / 2013

2014 und jünger

### 3. Disziplinen

Hindernislauf

Dreieckball

Ballzielwurf

Korbeinwurf

Pendelstafette

Crossstafette

Jede Mannschaft absolviert 5 Disziplinen. Jede Gruppe absolviert fünf Disziplinen nach ihrer Wahl. Bei weniger als fünf gemeldeten Gruppen bei einer Disziplin pro Kategorie wird diese gestrichen und absolvieren alle Teams die gleichen 5 Disziplinen.

Zusätzlich wird die Kantonalstafette im Anschluss an den Gruppenwettkampf angeboten. Zugelassen sind nur Kinder, welche den Gruppen-Wettkampf absolviert haben. Die Regeln für die Durchführung der einzelnen Disziplinen sind in dieser Ausschreibung zu entnehmen.

### 4. Nagel / Nockenschuhe

Die Benützung von Nagel- oder Nockenschuhen für alle Disziplinen ist nicht erlaubt. Benützer derselben werden disqualifiziert.



#### 5. Rangierung

Die Gruppen werden nach der Gesamtpunktzahl je Kategorie rangiert. Sieger wird, wer am wenigsten Rangpunkte erreicht. Bei Punktegleichheit entscheidet die Anzahl der besseren Klassierungen in den einzelnen Disziplinen.

#### 6. Auszeichnungen

Alle Teilnehmer am Gruppenwettkampf erhalten einen Erinnerungspreis. Die ersten drei rangierten Gruppen pro Kategorie und der Kantonalstafette erhalten eine Medaille.

#### 7. Schiedsgericht

Schiedsgericht für die Rangierung ist der Organisator zuständig. Bei Rekursen und Beschwerden, welche nicht mit den vorliegenden Weisungen bereinigt werden können, entscheidet der Chef Jugendsport oder die nächsthöhere Instanz der Sport Union Zentralschweiz. Einsprachen sind am Wettkampftag schriftlich an den Organisator einzureichen.



**WEIBEL+SOMMER**  
ELEKTRO



**RAIFFEISEN**

## Hindernislauf

Versuche: 1 Versuch

Gruppengrösse: 6 Läuferinnen oder Läufer

Anlage: Je nach Witterung in der Halle oder auf den Rasen. Bei Starts in der Halle richtet sich das Schuhwerk nach den Weisungen der Hallenverwaltung (Hallenschuhe).

Ausführung: Startkommando: «Auf die Plätze – Fertig – Los». Nach dem Zieldurchlauf des 1. Läufers startet der 2. Läufer usw. Es dürfen keine Starthilfen verwendet werden.

Zeitzuschläge:	Fehlstart	2 Sekunden
	Berühren der Pfosten mit den Händen	1 Sekunde
	Umgehen oder Auslassen eines Hindernisses	4 Sekunden

Es wird in Stafettenform gelaufen. Jeder Wettkämpfer läuft einmal. Das Berühren aller Markierungspfosten (keine Kippstangen) mit der Hand oder als Hilfe zum schnelleren Umlaufen ist verboten. Das Touchieren der Pfosten z.B. mit der Schulter oder dem Kopf wird nicht als Fehler geahndet. Bewertet wird die Totalzeit.

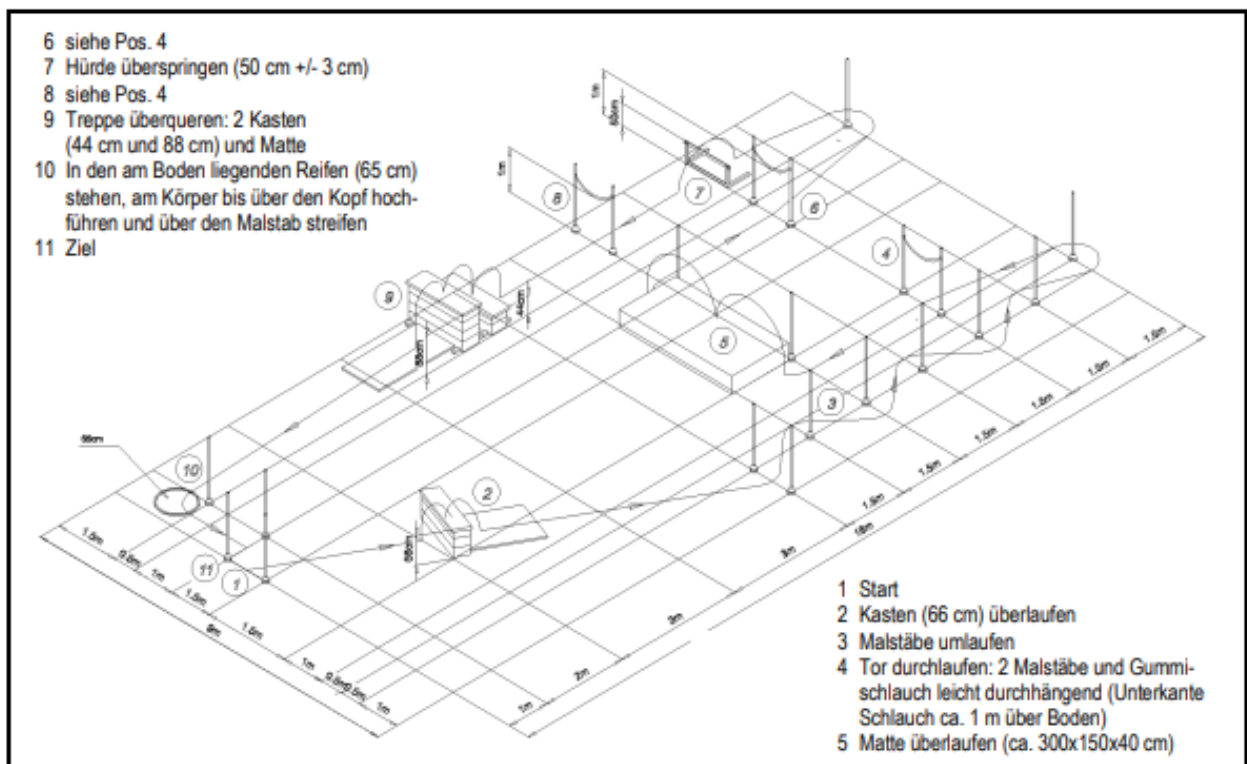

Ihr Bauunternehmen  
für Hoch-, Tief- und  
Erneuerungsbau

seit 1922 in Rothenburg

www.cerutti.ch



Luzerner  
Kantonalbank

## Dreieckball

Spielgerät: Handball

Spielfeld: Kat. A und Kat. B (Knaben und Mädchen): Gleichseitiges Dreieck mit 5.00 m Seitenlänge:  
Kat. C (Knaben und Mädchen): Gleichseitiges Dreieck mit 3.00 m Seitenlänge.  
Um Diskussionen betreffend Übertreten zuvorzukommen, ist das Dreieck eine geschlossene Konstruktion.

Spieldauer: 2 Versuche à je 1 Minute, dazwischen 1 Minute Pause.

Wertung Jeder gültige Wurf ergibt einen Punkt.  
Ungültiger Wurf oder Fang: Übertreten der Markierung oder Fallenlassen des Balles.  
Rechts Spielen und Links laufen. Eine falsche Lauf- oder Spielrichtung ergibt keine Punkte.

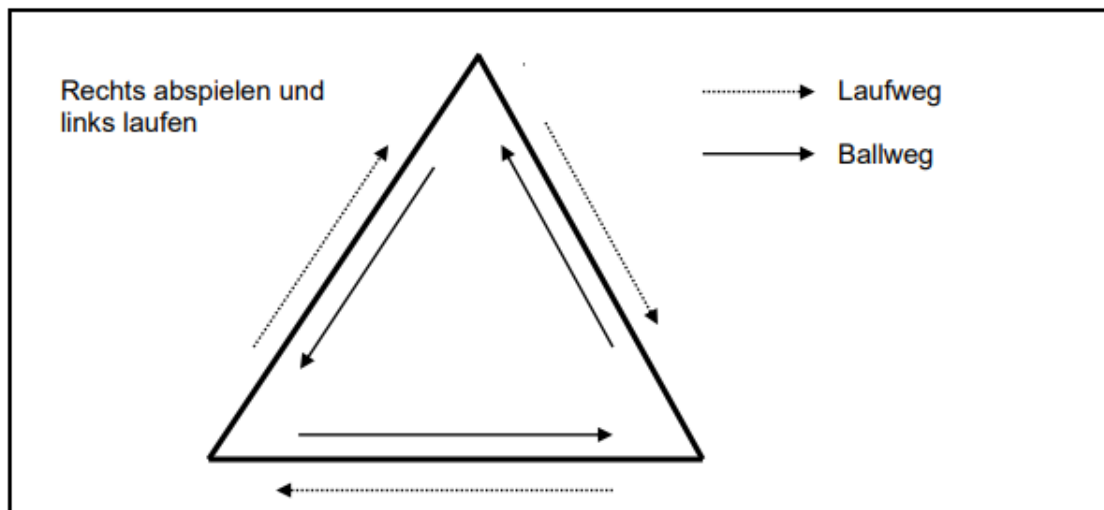

## Ballzielwurf

Spielgerät: Tennisbälle

Zeitlimite: 3 Minuten

Anlage: Der Zielring mit 80 cm Durchmesser befindet sich 4.00 m (Kat. C) oder 5.00 m (Kat. A und B) hinter dem Abwurfbalken. Es werden Tennisbälle verwendet. Die Bälle liegen 9.00 m hinter dem Abwurfbalken im Balldepot.

Ausführung: Nach dem Startzeichen nimmt das erste Kind einen Tennisball, rennt zum Abwurfbalken, wirft, rennt zurück und per Handschlag um den Malstab darf das nächste Kind einen Ball nehmen und starten. Das ankommende Kind stellt sich hinten in der Reihe an.

Wertung: Jeder direkt in den Ring geworfene Ball ergibt 1 Punkt.

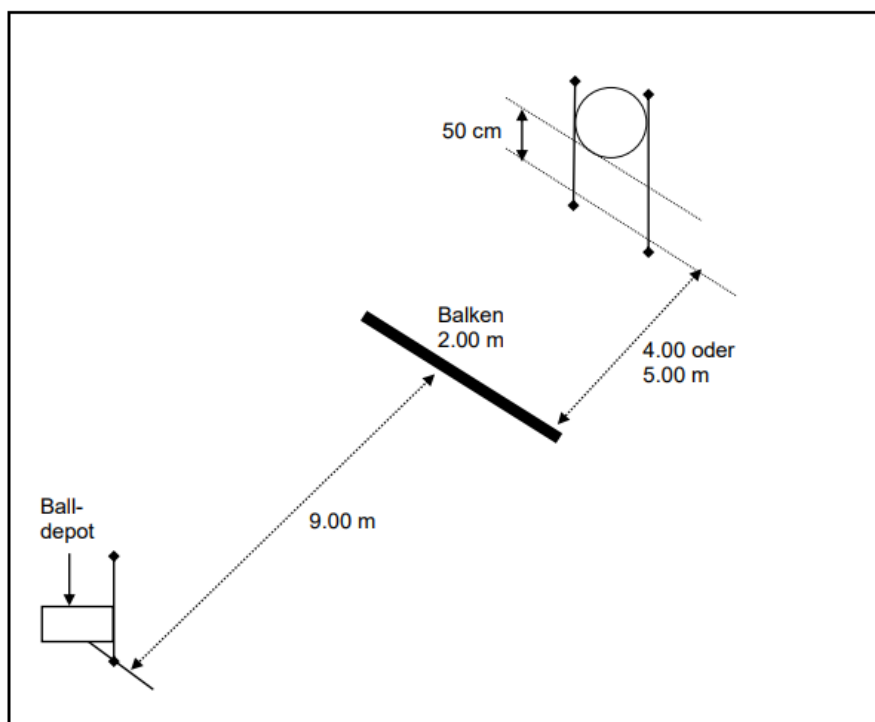



## Korbeinwurf

Spielgerät: Basketball

Zeitlimite: 4 Minuten

Korbhöhe: 2.20 m

Ausführung: Jeder Wettkämpfer wirft so lange, bis ein Korbwurf erzielt wird. Nach drei erfolglosen Versuchen startet jedoch der nächste Teilnehmer. Nach einem geglückten Versuch begibt sich der Werfer unter den Korb als Fänger und gibt die Bälle zurück, bis er vom nächsten Werfer abgelöst wird. Der Fänger schliesst sich hinten an.

Wertung: Jeder Treffer ergibt 1 Punkt. Falls vor Zeitablauf 20 Treffer erzielt werden, wird die Zeit gemessen.

Es wird in Stafettenform geworfen. Die Distanzen betragen in der Kat. A und B je 3.00 m, in der Kat. C 2.00 m. Die Korbhöhe ist für alle Kategorien bei 2.20 m (Oberkante des Korbes).

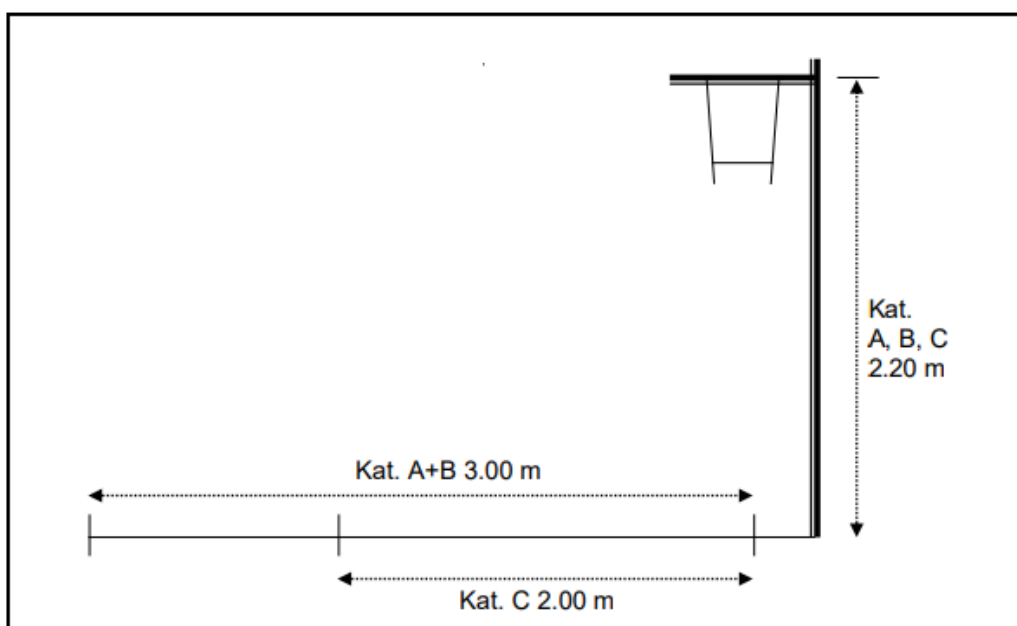

# SCHÜRCH

## GETRÄNKE

## Pendelstafette

Jeder Wettkämpfer läuft 2 x 80 m (hin und zurück). Die Stafette wird mit der Stabübergabe um den Pfosten gelaufen. Bei Stabwechsel muss der Stab um den Pfosten gewechselt werden. Pro Fehler werden zwei Sekunden auf die Laufzeit aufaddiert. Beim dritten Fehlstart wird die Gruppe disqualifiziert. Bewertet wird die Totalzeit der Gruppe.

## Crosstafette

Die Stafette hat eine Länge von zirka 700 bis 1000 m. Die Strecke ist in 6 Abschnitte aufgeteilt. Jeder Läufer absolviert einen Streckenabschnitt. Als Übergabe dient ein Spielband. Der Übergaberaum ist zu markieren.

1. Läufer Sackhüpfen
2. Läufer Hürdenlauf
3. Läufer Cross (Kies, Treppe, Naturweg usw.)
4. Läufer Berglauf
5. Läufer Tallauf
6. Läufer 80 m Pendellauf (3 x 20 m + 20 m Schlusslauf)

Die Zeitmessung erfolgt beim Erreichen der Ziellinie durch den Schlussläufer.

**cerutti**  
**partner**

---

Architekten AG



## Kantonalstafette

Im Anschluss an den ordentlichen Gruppenwettkampf findet die Kantonalstafette statt.

Kategorien: Knaben  
Mixed (min. 4 Mädchen)  
Mädchen

Allgemeines: **Pro Verein** dürfen **pro Kategorie** nur **eine Gruppe** mit je **8 Läuferinnen oder Läufern starten**. Nur teilnehmende Kinder vom Gruppenwettkampf sind für die Kantonalstafette startberechtigt. **Mixed-Gruppen starten bei zu wenigen Anmeldungen mit der Knabekategorie**. Jedes Kind darf nur in einer Gruppe starten. Die Distanz für alle beträgt 2 x 80 m (hin und zurück). Die Stafette wird mit der Stabübergabe um den Pfosten gelaufen. Beim Stabwechsel muss der Stab um den Pfosten gewechselt werden. Pro Fehler werden 2 Sekunden auf die Laufzeit aufaddiert. Beim dritten Fehlstart wird die Gruppe disqualifiziert. Abhängig von den Anzahl Anmeldungen werden mehrere Serien durchgeführt. **Die fünf zeitschnellsten Gruppen bestreiten den Final.**

Besonderes: Die Benützung von Nagel- oder Nockenschuhen für alle Disziplinen ist nicht erlaubt. Benützer derselben werden disqualifiziert.



Luzerner  
Kantonalbank





### QR-Code und Link zur Onlineanmeldung



<https://forms.office.com/r/4H7yj5ucWn>



### Anmeldung Jugitag 2024

Name der Riege/Verein

PLZ/Ort

Name/Vorname der LeiterIn

Telefonnummer

E-Mail

Anzahl Gruppen für Gruppenwettkampf

Knaben	Mädchen	Mixed
A	A	A
B	B	B
C	C	C

Kantonalstaffette

Knaben

Mixed

Mädchen

### Disziplinenwahl

Sofern die einzelnen Teams unterschiedliche Disziplinen absolvieren sollen, bitten wir dies uns bei der Anmeldung zu melden. 5 der 6 zur Auswahl stehenden Disziplinen sind zu wählen.

Hindernislauf

Dreieckball

Ballzielwurf

Korbeinwurf

Pendelstaffette

Crosstaffette

**RAIFFEISEN**

**helvetia**  
Ihre Schweizer Versicherung



**Luzerner  
Kantonalbank**

